

Auteur ou collectivité : Exposition coloniale internationale. 1931. Paris

Auteur : Exposition coloniale internationale. 1931. Paris

Titre : Compagnie des chemins de fer Paris, Lyon, Méditerranée Exposition coloniale internationale Paris, 1931. [Manque 1 fasc.]

Auteur : Exposition coloniale internationale. 1931. Paris

Titre du volume : Chemins de fer de Paris à Lyon et à la Méditerranée. Cadres à panneaux démontables pour tr...

Adresse : [Paris] : [Maulde et Renou]

Collation : 2 p. : fig., tabl., pl., dépl. ; 31 cm

Cote : CNAM-BIB 4 Le 348 (6)

Sujet(s) : Chemins de fer

Date de mise en ligne : 08/11/2016

Langue : Français

URL permanente : <http://cnum.cnam.fr/redir?4LE348.6>

H^o Le 348

CHEMINS DE FER
DE
PARIS A LYON ET A LA MÉDITERRANÉE

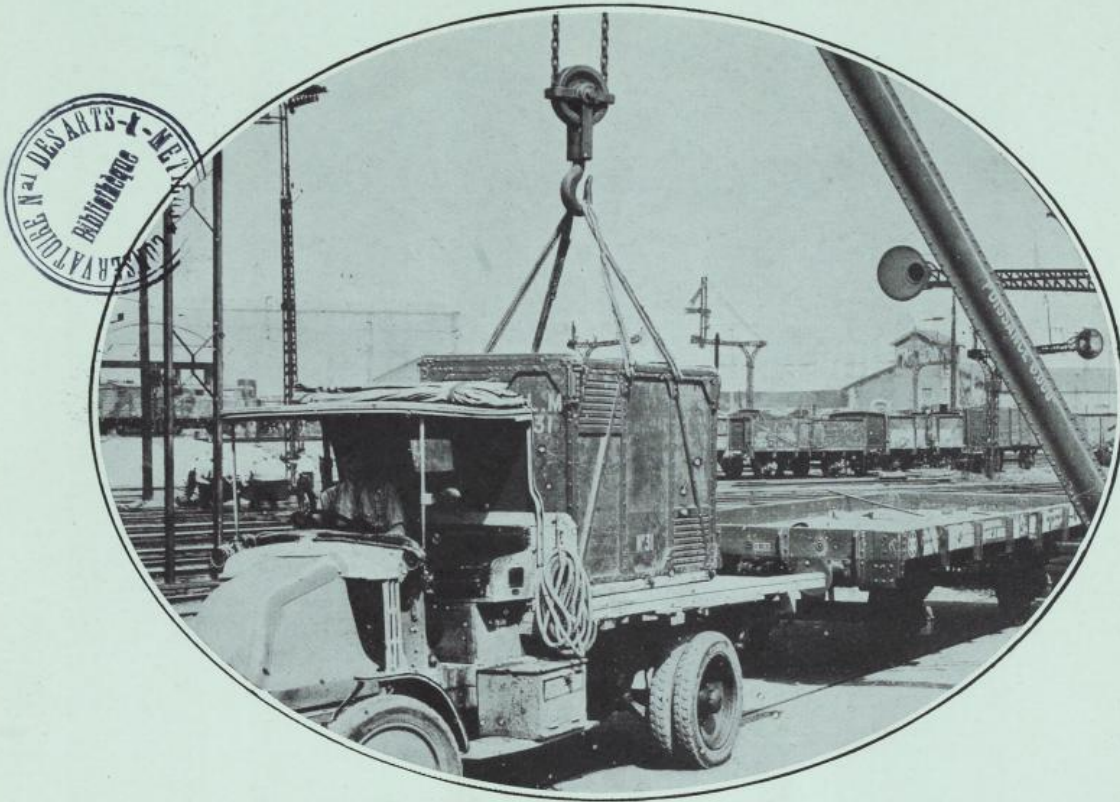

CADRES A PANNEAUX DÉMONTABLES
pour transport de primeurs

CADRES

A PANNEAUX DÉMONTABLES, POUR TRANSPORTS DE PRIMEURS

En vue de faciliter le transport des primeurs, fruits, légumes, etc., entre l'Algérie et Paris, la Compagnie P.L.M. a fait construire un certain nombre de cadres à panneaux démontables, avec crochets permettant les manutentions à la grue. Les transbordements sont ainsi réduits au minimum, le cadre passant du quai au bateau et du bateau au wagon porteur par des moyens mécaniques.

Les caractéristiques de ces cadres sont les suivantes :

Dimensions d'encombrement extérieur.....	}	Longueur 2 m. 282
		Largeur 1 m. 228
		Hauteur 1 m. 554

Dimensions intérieures.....	}	Longueur 2 m. 100
		Largeur 1 m. 000
		Hauteur 1 m. 400

Volume intérieur..... 3 m³ environ

Poids à vide..... 430 kg.

Chacun de ces cadres, à parois pleines et à toiture doublée en tôle, forme une caisse complète conditionnée de telle sorte que ses six panneaux puissent être démontés facilement dès qu'on n'en fait plus usage; on réduit ainsi beaucoup l'encombrement pour le transport à vide ou le stockage.

Deux persiennes ménagées sur chacune des parois verticales assurent la ventilation intérieure.

Les quatre verrous de fermeture du cadre sont établis de façon à permettre d'ouvrir ce dernier, soit par un panneau de bout, soit par le panneau supérieur, tout en maintenant les cinq autres panneaux assemblés; on peut, en outre, réaliser la fermeture par plombs ou par cadenas de douane.

Le transport de ces cadres est assuré par des wagons plats spécialement aménagés à cet effet et qui ont reçu l'équipement du frein à air comprimé et la conduite de chauffage par la vapeur. Ces wagons peuvent porter chacun six cadres.

Leurs caractéristiques sont les suivantes :

Longueur hors tampons	8 m. 930	
Nombre d'essieux	2	
Écartement d'axe en axe des essieux.	4 m. 300	
Dimensions intérieures de la caisse.....	} Longueur..... 7 m. 680	
		} Largeur..... 2 m. 760
		} Hauteur des bords au-dessus du plancher..... 0 m. 200
Poids du véhicule à vide.....	8 T.	
Tonnage utile	15 T.	

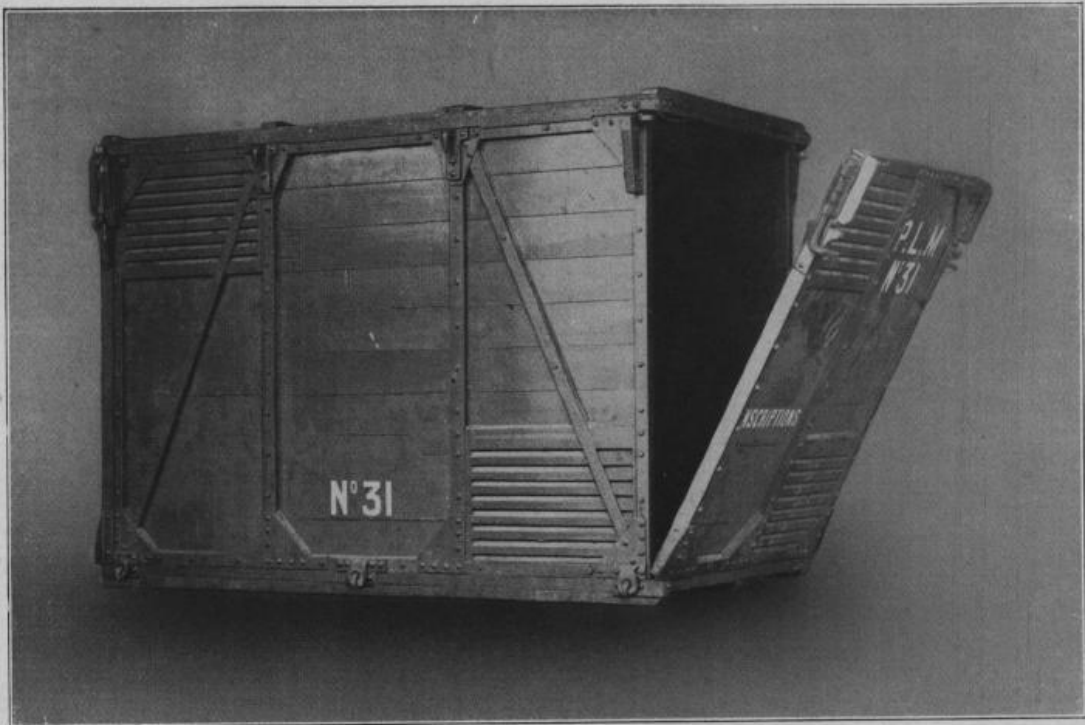

Vagon pour le transport de cadres à primeurs

Élévation

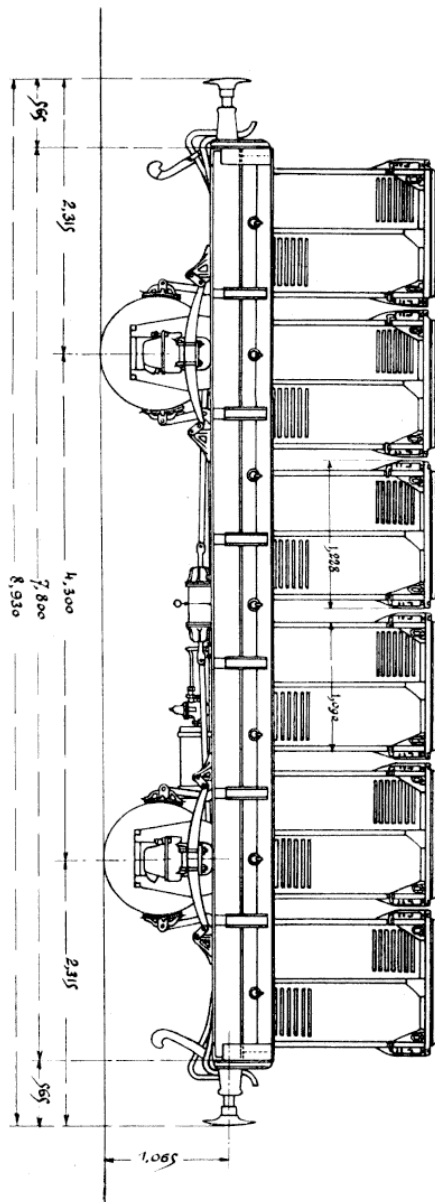

Vue par bout

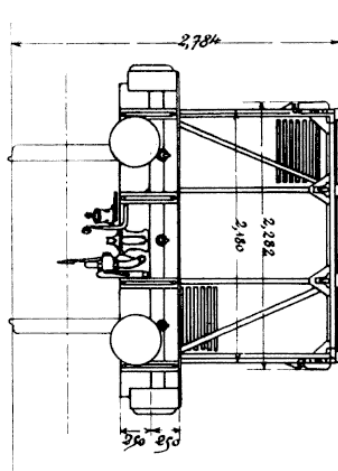

Vue en plan (cadres enlevés)

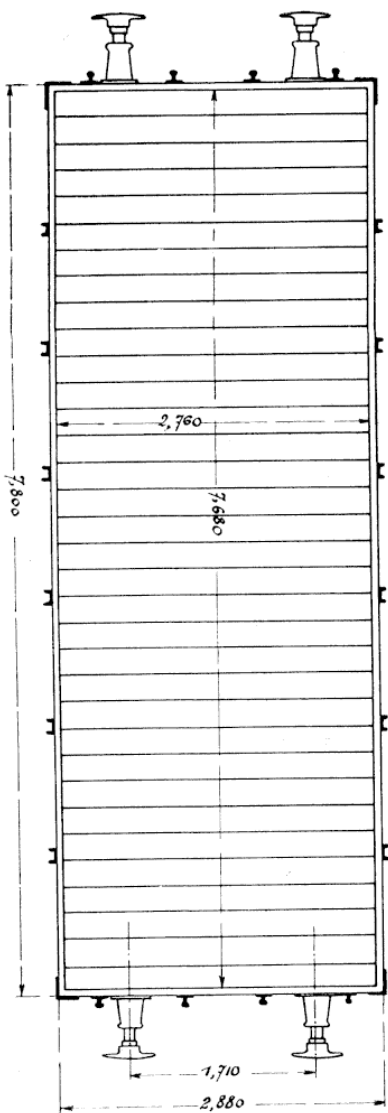

SOCIÉTÉ ANONYME
DE L'IMPRIMERIE
MAULDE ET RENO
RUE DE RIVOLI, 144
- - - - PARIS - - - -

48621